

# Blackmagic Pocket Cinema Camera 6K



Blackmagic Pocket Cinema Camera 6Kは、スーパー35センサー、13ストップのダイナミックレンジおよび25,600までのデュアルネイティブISOをサポートしているため、HDRイメージが得られ、低照明条件で驚異的な性能を発揮します。外部コントロールで、重要な機能にすばやくアクセスでき、5インチの大型タッチスクリーンでショットのフレーミング、的確なフォーカス、カメラ設定の変更が簡単に行えます。Blackmagic RAWまたはProRes収録に対応した内蔵SD/UHS-IIおよびCFast 2.0レコーダー、外付けディスクへの収録用USB-C拡張ポート、EFレンズマウント、内蔵マイク、XLR入力、フルサイズHDMI、3D LUTサポート、Bluetoothなどを搭載。

¥283,800 (税抜価格)

## カメラの機能

### 有効センサーサイズ

23.10mm x 12.99mm (スーパー35)

### レンズマウント

アクティブ方式EFマウント

### レンズコントロール

アイリス、フォーカス、ズーム (互換レンズ使用時)

### ダイナミックレンジ

13ストップ

### デュアルネイティブISO

400および3200

### 撮影解像度

50fpsまでの6144 x 3456 (6K)、  
60fpsまでの6144 x 2560 (6K 2.4:1)、  
60fpsまでの5744 x 3024 (5.7K 17:9)、  
60fpsまでの4096 x 2160 (4K DCI)、  
60fpsまでの3840 x 2160 (Ultra HD)、  
60fpsまでの3728 x 3104 (3.7K 6:5アナ  
モルフィック)、  
120fpsまでの2868 x 1512 (2.8K  
17:9)、  
120fpsまでの1920 x 1080 (HD)

### フレームレート

最大フレームレートは選択した解像度  
およびコーデックによる。23.98、  
24、25、29.97、30、50、59.94、  
60fpsのプロジェクトフレームレートを  
サポート。  
6K 2.4:1で60fpsまで、2.8K 17:9および  
1080HDで120fpsまでのオフスピード  
フレームレート。

### フォーカス

互換性のあるレンズでオートフォーカ  
スが可能

### アイリスコントロール

アイリスホイールおよびタッチスクリ  
ーンスライダーで電子制御可能なレン  
ズのマニュアルアイリス調整。Irisボタ  
ンで互換性のあるレンズの自動アイリ  
ス設定。

### スクリーンサイズ

5インチ - 1920 x 1080

### スクリーンタイプ

容量性LCDタッチスクリーン

### メタデータサポート

電子EFレンズからレンズデータを自動  
的に追加。カメラ設定およびスレート  
データ (プロジェクト、シーン番号、  
テイク、メモなど) を自動記録。3D  
LUTもBlackmagic RAWファイルのメタ  
データにエンベッド可能。

### コントロール

5インチスクリーンのタッチスクリーン  
メニュー。電源スイッチ x1、録画ボタ  
ン x1、スチルボタン x1、ハンドグリ  
ップのプッシュ可能なスクロールホイ  
ール x1、ISOボタン x1、ホワイトバラ  
ンス x1、シャッターボタン x1、ソフ  
トウェア・コンフィギュレーション可  
能なFnボタン x3、高フレームレート  
(HFR) ボタン x1、ズームボタン x1、  
メニューボタン x1、再生ボタン x1、  
フォーカスボタン x1、アイリスボタン  
x1。

---

## 接続

### ビデオ入力合計

未対応

### ビデオ出力合計

HDMIタイプA x1

### アナログオーディオ入力

ミニXLRアナログ x1 (ファンタム電源  
対応のMicおよび最大+14dBuまでの  
Lineで切り替え可能)、3.5mmステレ  
オ入力 x1、タイムコード入力にも使用  
可能

### アナログオーディオ出力

3.5mm ヘッドフォンジャック x1

### コンピューターインターフェース

USBタイプC (外付けドライブへの収  
録、PTPカメラコントロール、ソフト  
ウェアアップデート用)

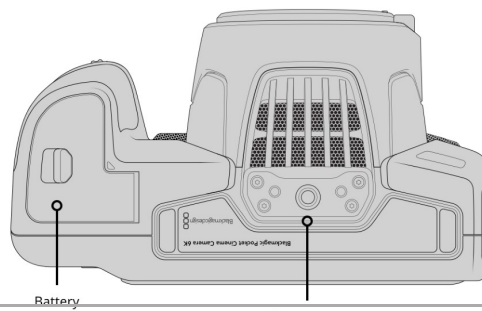
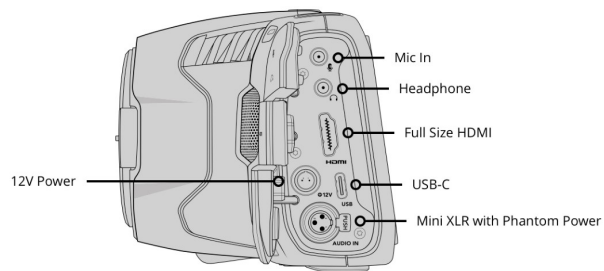
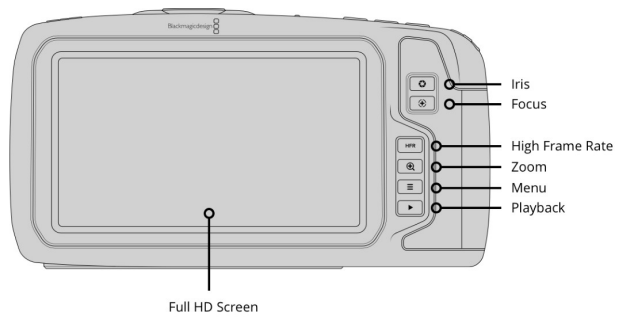
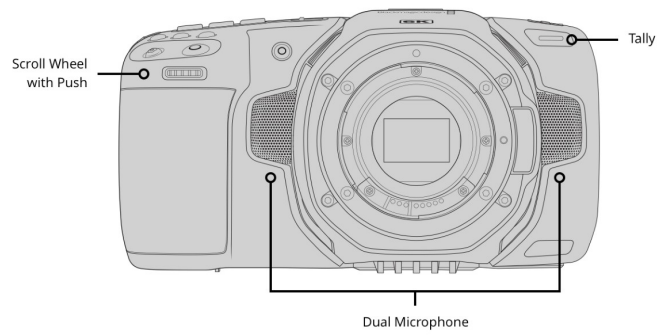
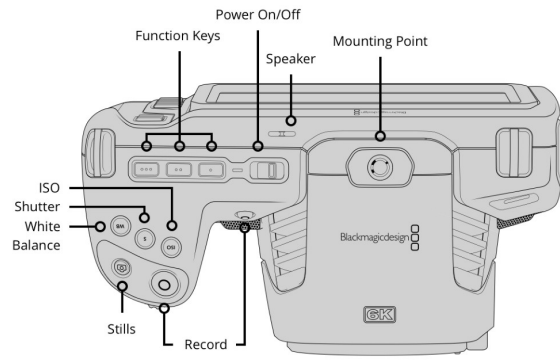

---

## オーディオ

### マイク

ステレオマイク内蔵

### 内蔵スピーカー

モノスピーカー x1

---

## フォーマット

### SDビデオフォーマット

未対応

### HDビデオフォーマット

1080p23.98、1080p24、1080p25、  
1080p29.97、1080p30、1080p50、  
1080p59.94、1080p60

### Ultra HD ビデオフォーマット

2160p23.98、2160p24、2160p25、  
2160p29.97、2160p30、2160p50、  
2160p59.94、2160p60

### 4K DCIフォーマット

4KDCIp23.98、4KDCIp24、  
4KDCIp25、4KDCIp29.97、  
4KDCIp30、4KDCIp50、  
4KDCIp59.94、4KDCIp60

---

## メディア

### メディア

CFastカードスロット x1、SD UHS-IIカ  
ードスロット x1、USB-C 3.1 Gen 1拡  
張ポート x1（外付けメディアへの  
Blackmagic RAWおよびProRes収録  
用）

互換メディアは

[www.blackmagicdesign.com/jp/  
support](http://www.blackmagicdesign.com/jp/support)のマニュアルまたはインフォ  
メーションノートを参照してくださ  
い。

### メディアのフォーマット

exFAT（Windows/Mac）または  
HFS+（Mac）にフォーマット可能

---

## 対応コーデック

### コーデック

Blackmagic RAW Constant Bitrate (固定ビットレート) 3:1、  
Blackmagic RAW Constant Bitrate (固定ビットレート) 5:1、  
Blackmagic RAW Constant Bitrate (固定ビットレート) 8:1、  
Blackmagic RAW Constant Bitrate (固定ビットレート) 12:1、  
Blackmagic RAW Constant Quality (固定クオリティ) Q0、  
Blackmagic RAW Constant Quality (固定クオリティ) Q5、  
ProRes 422 HQ QuickTime、  
ProRes 422 QuickTime、  
ProRes 422 LT QuickTime、  
ProRes 422 Proxy QuickTime

---

## コントロール

### 外部コントロール

iPadコントロール、Bluetoothコントロール、USB PTPカメラコントロール

---

## ストレージ機能

### ストレージタイプ

CFast 2.0 x1  
SD UHS-II カード x1  
高速USB-C拡張ポート (外付けメディア用) x1

|                                   |                                   |
|-----------------------------------|-----------------------------------|
| ストレージレート                          | 1920 x 1080                       |
| 6144 x 3456 (6K)                  | Apple ProRes 422 HQ - 27.5 MB/s   |
| Blackmagic RAW 3:1 - 323 MB/s     | Apple ProRes 422 - 18.4 MB/s      |
| Blackmagic RAW 5:1 - 194 MB/s     | Apple ProRes 422 LT - 12.75 MB/s  |
| Blackmagic RAW 8:1 - 121 MB/s     | Apple ProRes Proxy - 5.6 MB/s     |
| Blackmagic RAW 12:1 - 81 MB/s     |                                   |
| Blackmagic RAW Q0 - 194~483 MB/s  | <b>収録フォーマット</b>                   |
| *                                 | Blackmagic RAW 3:1、5:1、8:1、       |
| Blackmagic RAW Q5 - 49~139 MB/s   | 12:1、Q0、Q5 (Film/Video/Extended   |
| **                                | Videoダイナミックレンジのいずれか、              |
| 6144 x 2560 (6K 2.4:1)            | またはメタデータにエンベッドされた                 |
| Blackmagic RAW 3:1 - 240 MB/s     | カスタム3D LUT) 6144 x 3456、          |
| Blackmagic RAW 5:1 - 144 MB/s     | 6144 x 2560、5744 x 3024、          |
| Blackmagic RAW 8:1 - 90 MB/s      | 3728 x 3104、2868 x 1512。          |
| Blackmagic RAW 12:1 - 60 MB/s     | ProRes (Film/Video/Extended Video |
| Blackmagic RAW Q0 - 144~359 MB/s  | ダイナミックレンジのいずれか、また                 |
| *                                 | はカスタム3D LUT) 4096 x 2160、         |
| Blackmagic RAW Q5 - 37~103 MB/s   | 3840 x 2160、1920x1080             |
| **                                |                                   |
| 5744 x 3024 (5.7K 17:9)           |                                   |
| Blackmagic RAW 3:1 - 264 MB/s     |                                   |
| Blackmagic RAW 5:1 - 159 MB/s     |                                   |
| Blackmagic RAW 8:1 - 100 MB/s     |                                   |
| Blackmagic RAW 12:1 - 67 MB/s     |                                   |
| Blackmagic RAW Q0 - 159~395 MB/s  |                                   |
| *                                 |                                   |
| Blackmagic RAW Q5 - 40~114 MB/s   |                                   |
| **                                |                                   |
| 4096 x 2160 (4K DCI)              |                                   |
| Apple ProRes 422 HQ - 117.88 MB/s |                                   |
| Apple ProRes 422 - 78.63 MB/s     |                                   |
| Apple ProRes 422 LT - 54.63 MB/s  |                                   |
| Apple ProRes Proxy - 24.25 MB/s   |                                   |
| 3840 x 2160 (Ultra HD)            |                                   |
| Apple ProRes 422 HQ - 110 MB/s    |                                   |
| Apple ProRes 422 - 73.6 MB/s      |                                   |
| Apple ProRes 422 LT - 51 MB/s     |                                   |
| Apple ProRes Proxy - 22.4 MB/s    |                                   |
| 3728 x 3104 (3.7K 6:5アナモルフィック)    |                                   |
| Blackmagic RAW 3:1 - 176 MB/s     |                                   |
| Blackmagic RAW 5:1 - 106 MB/s     |                                   |
| Blackmagic RAW 8:1 - 67 MB/s      |                                   |
| Blackmagic RAW 12:1 - 45 MB/s     |                                   |
| Blackmagic RAW Q0 - 106~265 MB/s  |                                   |
| *                                 |                                   |
| Blackmagic RAW Q5 - 27~76 MB/s ** |                                   |
| 2868 x 1512 (2.8K 17:9)           |                                   |
| Blackmagic RAW 3:1 - 67 MB/s      |                                   |
| Blackmagic RAW 5:1 - 41 MB/s      |                                   |
| Blackmagic RAW 8:1 - 26 MB/s      |                                   |
| Blackmagic RAW 12:1 - 17 MB/s     |                                   |
| Blackmagic RAW Q0 - 41~101 MB/s * |                                   |
| Blackmagic RAW Q5 - 11~29 MB/s ** |                                   |

---

30fpsに基づいたストレージレート

\*

固定クオリティのQ0設定におけるストレージレートは参考値であり、2:1から5:1の圧縮に基づきます。

\*\*

固定クオリティのQ5設定におけるストレージレートは参考値であり、7:1から20:1の圧縮に基づきます。

実際のストレージレートは、イメージの被写体により全く異なります。

---

## ソフトウェア

### 同梱ソフトウェア

Pocket Cinema Camera 6Kオペレーティングシステム

---

## オペレーティングシステム

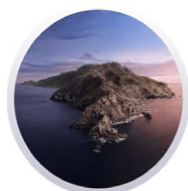

Mac 10.14 Mojave、  
Mac 10.15 Catalinaあるいはそれ以降  
のバージョン



Windows 10

---

## 電源条件

### 電源

外部12V電源 x1。

### 外部電源入力

2ピン固定コネクタ x1

### バッテリータイプ

Canon LP-E6

### バッテリー持続時間

約45分

(24fpsの6K RAWでCFast 2.0に収録、  
スクリーンの明るさ50%の状態)

### 電源

12V-20V

---

## アクセサリ

### オプションのアクセサリ

Blackmagic Pocket Camera Battery Grip

---

---

## サイズ



---

## 作動環境

### 作動温度

0°~40°C (32°~104°F)

### 保管温度

-20°~45°C (-4°~113°F)

### 相対湿度

0%~90% (結露なし)

---

## 同梱物

Blackmagic Pocket Cinema Camera 6K

埃よけレンズターレットキャップ

カメラストラップ

30W電源 (固定コネクター、国際アダプター)

LP-E6バッテリー

Welcomeブックレット

DaVinci Resolve Studio (アクティベーションキー)

---

## 保証

### 製品保証

12ヶ月限定メーカー保証



本ウェブサイト上のすべてのコンテンツに関して、Blackmagic Design Pty. Ltd.が著作権を保有します。

2019無断複写・転載を禁じます。すべての商標はそれぞれの所有者に帰属します。

当ウェブサイトは、以前に当ウェブサイトアクセスしたことがあるユーザーに対して、サードパーティのウェブサイトでのリマーケティング広告のサービスを使用しています。クッキーの設定を変更することで、いつでもオプトアウトできます。 [プライバシー規約](#)

Blackmagic Design公認取扱販売社